

# TURBO 200

PARA CANCELAS CORREDERAS  
HASTA 2500 KG, 230 VAC



El motoreductor SC202MHD viene ahora dotado con electro-freno mecánico de serie

Base en aluminio barnizado regulable

Fijación retráctil

Actualizados a central 230 Vac CT102B con pantalla integrada



VENTILADOR EXTRACCIÓN AIRE (SC202MHD)



MOTORES ROBUSTOS Y DE ALTAS PRESTACIONES



PARTES ELECTRÓNICAS BIEN PROTEGIDAS DE LOS AGENTES EXTERNOS

## PROPIEDADES

		SC202MHD	SC252M
<b>PROPIEDADES MECÁNICAS</b>			
velocidad	cm/s	17	17
par	Nm	93	110
ciclo de trabajo	%	50/70*	30
<b>PROPIEDADES ELÉCTRICAS</b>			
central de mando		CT102I	CT102B
alimentación	Vac	230	230
absorción	A	4	4
potencia absorbida	W	920	920
condensador	µF	25	35
termoprotección	°C	150	150
<b>PROPIEDADES GENÉRICAS</b>			
grados de protección	IP	44	44
dimensiones (L - P - A)	mm	360 - 270 - 390	360 - 270 - 390
peso	kg	24,8	23,7
temperatura de servicio	°C	-20 + 55	-20 + 55
peso máximo cancela	Kg	2000	2500

\* Valor variable al peso y dimensiones de la cancela

## MODELOS

CÓDIGO	DESCRIPCIÓN	UDS PALLET
<b>SC202MHD</b>	Para cancelas correderas hasta 2000 Kg, motor 230 Vac, central de mando con finales de carrera magneticos y electro-freno mecánico. Piñon M4. Uso intensivo	18
<b>SC252M</b>	Para cancelas correderas hasta 2500 Kg, motor 230 Vac, central de mando con finales de carrera magneticos. Piñon M4	16

## DIMENSIONES

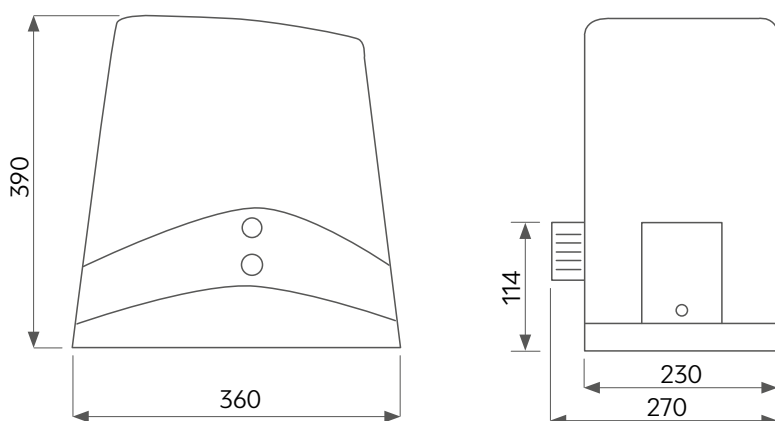

## ACCESORIOS



**RUEL004A00**  
Piñon M6 Z12

UD 1



**CREM-12\***  
Cremallera M4 en hierro 30x12  
mm L = 1000 mm

€/m



**CREM-30\*\***  
Cremallera M6 en hierro 30x30  
mm L = 1000 mm

€/m



**SC-EF**  
Electro-freno mecánico  
(para SC252M)

UD 1



**RX4K**  
Receptor enchufable 4 canales,  
433MHz, para central CT202

UD 1